

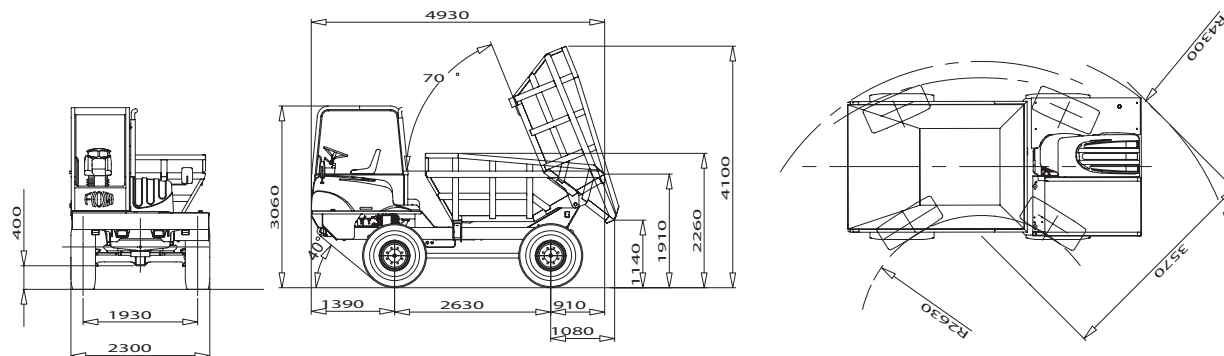

Dumper D 100



MOTOR DIESEL

PERKINS diesel-turbo 1104C-44T
Inyección directa "FASTRAM".
Potencia max 74,5 kW (101 CV) a 2.300 r.p.m.
Par máximo 412 Nm a 1400 r.p.m.
4 Cilindros. Cilindrada total 4.400 cm³
Diámetro para carrera 105 x 127 mm.
Filtro aire cartucho en seco.
Refrigeración por agua.
En conformidad con las normativas de emisión 97/68 CE y EPA.

SISTEMA ELÉCTRICO

Motor de arranque 12V - 2,8 kW
Alternador 12V - 55 Amperios
Batería 12V - 132 Amp/h (600 Amp.)
Dispositivo de arranque y parada eléctrico.
Dispositivo de arranque en frío con precalentamiento de bujía.

TRANSMISIÓN INTEGRAL 4X4

Transmisión hidrostática "automotive" con bomba de cilindrada variable y motor hidráulico de cilindrada variable. Sistema de seguridad con asenso translación sobre acelerador. Intercambiador aceite - aire para refrigeración aceite hidráulico. Cambio mecánico de dos marchas con mando electrohidráulico para "marchas de trabajo" y "marcha de traslado", en bloque con el puente trasero.

Velocidad (km/h)

1a 0 - 4.6 Km/h 0 - 4.6 Km/h
2a 0 - 10.6 Km/h 0 - 10.6 Km/h
3a 0 - 13.7 Km/h 0 - 13.7 Km/h
4a 0 - 30.0 Km/h 0 - 30.0 Km/h
Relación de tracción / peso: 44%

DIRECCIÓN

Hidrostática (tipo ORBITROL) "Load sensing" de doble cilindrada con mando de volante. Cilindrada: 200/100 cm³ - Presión max de ejercicio: 190 bar - Cuatro ruedas directrices por medio de 2 cilindros de dirección dobles que actúan en calidad de barras de conexión. Dispositivo de selección de la tipología de dirección con mando en cabina para: 2 ruedas directrices/ 4

ruedas directrices / marcha de cangrejo.

Radio mínimo de viraje interno a las ruedas: 2.060 mm Radio mínimo de viraje externo a las reudas: 4.250 mm

EJES

DELANTERO: portante, oscilante ($\pm 6,5^\circ$) con giro y reducciones epicicloidales el los cubos de las ruedas .

TRASERO: portante, con giro y reducciones epicicloidales en los cubos de las ruedas.

NEUMÁTICOS

Delanteros y traseros 16.0/70-20

FRENOS

DE SERVICIO Y DE EMERGENCIA: de disco en baño de aceite, internos a los cubos, actúan sobre las cuatro ruedas, alimentados por una bomba independiente que actua en doble circuito.

DE ESTACIONAMIENTO: de disco en el puente delantero con mando mecánico de palanca.

BASTIDOR

Bastidor de acero de alta resistencia electrosaldado. Mando hidráulico para elevación tambor por medio de n. 2 cilindros hidráulicos de doble efecto.

SISTEMA HIDRÁULICO

Bomba de engranajes - distribuidor de 1 elemento. Caudal max: 54 l/1'
Presión max: 180 bar
Filtro del aceite reemplazable por el exterior.
Aspiración circuito cerrado presurizada.

ABASTECIMIENTOS

Depósito combustible: 100 l.
Aceite hidráulico total: 110 l.
Aceite motor diesel: 7,5 l.

MASAS Y CAPACIDADES

(con techo): 4.850 kg
Capacidad de carga a la velocidad máxima: 10.000 kg
Capacidad caja al ras: 4.200 litros
Capacidad caja colmada SAE: 5.500 litros

PUESTO DE CONDUCCIÓN

Estructura de seguridad ROPS-FOPS. Bajo pedido, está disponible el parabrisas delantero y trasero, con limpiavacristales y/o cabina cerrada. Torreta giratoria, montada en chumacera de bola, asiento anatómico con suspensiones por elementos elásticos y cinturón de seguridad. Instrumentación: interruptor cuadro de arranque y parada motor, dispositivo de arranque en frío, cuentahoras. Luces: luz temperatura líquido de refrigeración motor, obstrucción filtro hidráulico, precalentamiento, carga generador, luces de dirección, luces de posición, luces de carretera, presión aceite, nivel combustible, faro giratorio, "warning". Interruptor commutación luces y indicadores de dirección. Caja porta-fusibles y relés hermética.

MEDIDAS

Longitud máxima de desplazamiento 4.930 mm
Anchura máxima 2.340 mm
Altura máxima 3.060 mm
Ángulo de agarre 40°
Espacio libre hasta el suelo (debajo de los diferenciales) 400 mm